



Hermes16.

Ventilador 2 en 1 con base redonda



VENTILADOR DE PEDESTAL

Marca: AEOLUS

Modelo: HERMES 16

Especificaciones eléctricas:

127 V~ 60 Hz 50 W



**ANTES DE USAR EL PRODUCTO LEA EL INSTRUCTIVO Y
CONSERVELO PARA FUTURAS REFERENCIAS**

Este aparato no se destina para utilizarse por personas (incluyendo niños) cuyas capacidades físicas, sensoriales o mentales sean diferentes o estén reducidas o carezcan de experiencia o conocimiento a menos que dichas personas reciban una supervisión o capacitación para el funcionamiento del aparato por una persona responsable de su seguridad.

Los niños deben de supervisarse para asegurar que ellos no empleen los aparatos como juguete.

**Importador: Comercializadora México Americana, S. de R.L. de C.V.
Av. Nextengo N° 78, Col. Santa Cruz Acayucan, Azcapotzalco,
Ciudad de México.**

RFC CMA9109119L0, Tel. Importador: 5899-1200

Ventilador de pie con base redonda

Round base stand fan

INDICE

ESPAÑOL

1. INSTRUCCIONES DE SEGURIDAD.....	3
2. PARTES DEL PRODUCTO Y CARACTERISTICAS.....	5
3. MONTAJE	6
4. FUNCIONAMIENTO	8
5. LIMPIEZA Y MANTENIMIENTO.....	9
6. SERVICIO POSTVENTA.....	10
7. INFORMACION INHERENTE AL MEDIOAMBIENTE.....	11

Felicidades por haber adquirido este producto.

Le recomendamos que dedique algún tiempo a leer cuidadosamente este Manual de Instrucciones / Instalación con el fin de hacer un buen uso del mismo.

Lea cuidadosamente todas las instrucciones de seguridad antes de utilizar el aparato y conserve este Manual de Instrucciones / Instalación para poder consultarlo en el futuro.

1. INSTRUCCIONES DE SEGURIDAD



POR FAVOR LEA TODAS LAS INSTRUCCIONES CON CUIDADO ANTES DE UTILIZAR EL PRODUCTO.



ESTE APARATO HA SIDO DISEÑADO PARA USO DOMÉSTICO EXCLUSIVAMENTE.

Cuando utilice el aparato eléctrico, siempre deben seguirse las siguientes precauciones básicas de seguridad.

ADVERTENCIA: para reducir el riesgo de incendio, descarga eléctrica o lesiones, siga las siguientes recomendaciones:

- Utilice siempre el producto con una fuente de alimentación de la misma tensión, frecuencia y clasificación que se indica en la placa de identificación del producto.
- No deje el ventilador en funcionamiento sin vigilancia.
- No utilice el producto si se cae, se daña o muestra signos de mal funcionamiento del producto. No utilice el producto con

un enchufe o cable dañado. Acuda al lugar de compra para inspección, reembolso o reemplazo.

- Si no funciona correctamente, póngase en contacto con un electricista calificado o con un centro de servicio para que lo examinen y reparen. Nunca intente desmontarlo por usted MISMO.
- No sumerja ni exponga el producto o el cable a lluvia, humedad o cualquier otro líquido.
- Este producto no debe usarse en lugares donde haya agua cercana, como bañeras, lavabos o piscinas, o bien donde pueda ocurrir la posibilidad de inmersión o salpicaduras.
- Nunca instale la unidad donde pueda estar sujeto a:
 - o Fuentes de calor como radiadores, registros de calor, estufas u otros productos que producen calor.
 - o Luz solar directa
 - o Vibración mecánica o choque
 - o Exceso de polvo
 - o Falta de ventilación, como un armario o estantería
 - o Superficie irregular
- Antes de montar o desmontar las piezas y antes de limpiarlo, desconecte y desenchufe el aparato. Monte completamente el ventilador antes de encenderlo.
- Evite el contacto con piezas móviles. No introduzca dedos u objetos a través de la rejilla cuando el ventilador esté funcionando.
- No cubra la rejilla ni opere cerca de cortinas, etc.
- Este producto está diseñado para uso doméstico únicamente.
- Siempre desconecte el ventilador cuando lo mueva de un lugar a otro.
- El uso de accesorios no recomendados o vendidos por el distribuidor del producto puede causar riesgos personales o materiales o lesiones.

- Asegúrese de que el ventilador esté sobre una superficie estable al operar para evitar el vuelco.
- No sumergir en agua.
- Si el cable de alimentación está dañado, debe ser reemplazado por una persona cualificada, para evitar riesgos.
- Los niños deben ser supervisados para asegurarse de que no jueguen con el aparato.
- Este aparato no está diseñado para ser utilizado por personas (incluidos los niños) con capacidades físicas, sensoriales o mentales reducidas o con falta de experiencia y conocimiento, a menos que sean supervisados por una persona responsable de su seguridad.
- Los niños no deben jugar con este aparato. La limpieza y el mantenimiento no deben ser realizados por niños si no están bajo supervisión.

2. PARTES DEL PRODUCTO Y CARACTERISTICAS

1. Rejilla delantera
2. Tuerca de sujeción del aspa
3. Aspas
4. Sujeción de la rejilla trasera
5. Rejilla trasera
6. Agarrador
7. Botón de oscilación
8. Carcasa del motor
9. Control de velocidad
10. Articulación del ventilador
11. Tornillos de sujeción
12. Cable de potencia
13. Tubo superior (* Sólo en modo 'pie')
14. Tornillos de sujeción

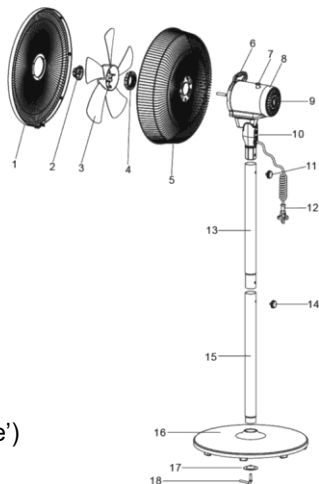

15. Tubo inferior
16. Base
17. Arandela fijación
18. Tornillo de sujeción tipo 'L'

3. MONTAJE

Antes de usar este aparato, retire el embalaje e inspeccione el ventilador. Si el aparato pudiera estar dañado, rogamos se ponga en contacto con la tienda donde lo adquirió.

El ventilador está embalado con las rejillas desmontadas. Debe colocar las rejillas antes de operar el ventilador.

Advertencia: Nunca opere el ventilador sin su base u otras partes. Haga funcionar el ventilador solo en posición vertical; Cualquier otra posición podría crear una situación peligrosa.

Ensamble la base y otras partes del aparato considerando las siguientes notas.

Si va a utilizar el aparato como ventilador de pie

- Desembale el ventilador y retire todas las partes del paquete
- Inserte el tubo inferior (15) en el orificio de la base (16), coloque la arandela (17) debajo de la base y apriete la base con el tornillo en forma de L (18) en el sentido de las agujas del reloj.
- Inserte el tubo superior (13) en el centro del tubo inferior (15), alinee el tornillo en los orificios de los tornillos y apriete el tornillo (14)
- Inserte la cabeza del ventilador (10) en el centro del tubo superior y alinee el agujero del tornillo, atornille y apriete el tornillo (11)
- Use la tuerca de fijación (4) (5) para fijar la rejilla trasera al cabezal del ventilador (6). A continuación use la tuerca de sujeción del aspa (2) para fijar el aspa del ventilador (3).
- Para colocar la rejilla delantera en la rejilla trasera, debe usar el anillo de la rejilla con cuidado para mantenerlos juntos y apretar el anillo con el tornillo provisto.

Si va a utilizar el aparato como ventilador de sobremesa

En este caso, siga los pasos anteriormente mencionados retirando el tubo superior (13) del proceso. El tubo inferior (15) se montará directamente con la cabeza del ventilador (10).

Ensamblaje opcional

Junto con este ventilador, usted habrá recibido 3 vinilos decorativos para personalizar su ventilador.

Si lo desea, podrá colocar el vinilo con el diseño que seleccione en la cubierta decorativa del ventilador.



Si utiliza el vinilo para cubrir la cubierta decorativa del ventilador, péguelo cuidadosamente asegurando que no queden malformaciones en el mismo.

4. FUNCIONAMIENTO



NOTA: Antes de insertar el enchufe en una toma de corriente, asegúrese de que el voltaje se corresponde con lo indicado en la etiqueta del producto, y que el enchufe tiene una conexión a tierra.

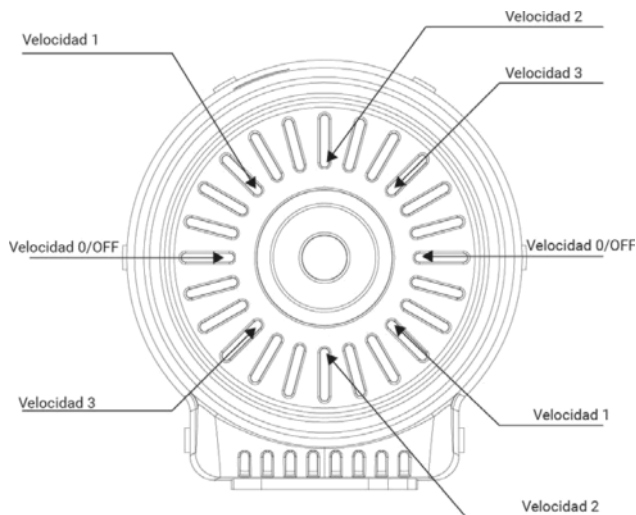

Seleccione la posición '0' en la parte trasera de la cubierta del motor e insene el cable en el enchufe.

Una vez enchufado, seleccione la velocidad de operación deseada, considerando 1 como velocidad baja, 2 velocidad media y 3 velocidad alta. Seleccionando la posición 0 el ventilador se parará.

Este ventilador cuenta con la opción de oscilación. El botón de oscilación se encuentra en la parte superior de la cubierta del motor. Por favor, tire del botón para activar la función oscilación del ventilador. Por el contrario, presione el botón hacia dentro para cancelar dicha función.

5. LIMPIEZA Y MANTENIMIENTO

Este aparato no requiere de un gran mantenimiento. No obstante, a fin de prolongar la vida útil del aparato le aconsejamos que lea las siguientes notas:

- Antes de limpiar el aparato desconéctelo de la corriente, desenchufe el cable y deje que el ventilador se pare completamente.
- Mantenga las rejillas de ventilación en la parte trasera del cuerpo principal libres de polvo o pelusa. Utilice una aspiradora para quitarlas cuando sea necesario.
- Los componentes del ventilador deben limpiarse con jabón suave y un paño húmedo o una esponja. No permita que ninguna agua u otro líquido entre en la carcasa del motor.
- Retire completamente el jabón con agua limpia.
- Si no va a utilizar el aparato durante algún tiempo, coloque el ventilador en su embalaje original y guárdelo en un lugar limpio y seco.



PRECAUCIÓN: No utilice detergentes fuertes, productos químicos de limpieza o disolventes, ya que pueden dañar el acabado superficial de los componentes del ventilador.

6. SERVICIO POSTVENTA

Este producto cuenta con una garantía de 1 años contados a partir de la fecha de compra del producto, con las siguientes condiciones:

- La garantía es válida sólo con la presentación de la factura de compra del producto.
- No están cubiertos por la garantía los daños causados durante el transporte, negligencia o mal uso, montaje o instalación incorrecta, así como las influencias externas, tales como: rayos atmosféricos o eléctricos, inundaciones, humedad, etc.
- Esta garantía termina cuando se descubre que han sido sometidas a reparaciones, reformas o intervenciones por cualquier persona no autorizada por Universal Blue.
- Para hacer uso de la garantía acuda al centro donde compró este producto o bien contacte con nosotros de cualquiera de las siguientes formas:

7. INFORMACION INHERENTE AL MEDIOAMBIENTE



Este aparato se ha marcado de acuerdo con la Directiva Europea 2012/19/EU referente a la eliminación de los Desperdicios de Aparatos Eléctricos y Electrónicos (RAEE). El símbolo del que consta en el aparato indica que el producto al final de su vida útil no se debe tratar como basura doméstica normal, sino que se debe llevar a los centros de recogida diferenciada de desperdicios eléctricos y electrónicos o bien entregar al vendedor en el momento de comprar un nuevo aparato. La adecuada recogida de este aparato contribuye a evitar posibles repercusiones negativas para el ambiente o la salud de las personas. La eliminación debe hacerse respetando los reglamentos medioambientales locales vigentes. Para informaciones más detalladas inherentes al tratamiento, la eliminación o el reciclado de este producto, rogamos contacten el servicio local de eliminación de desechos o a la tienda donde compró el aparato. No tirar el embalaje del aparato a la basura sino seleccionar los diversos materiales como poliestireno, cartón, bolsas de plástico, etc. de acuerdo con las normas locales sobre la eliminación de basuras y las normas vigentes.



Los materiales del embalaje de este producto son reciclables. Puede depositar estos materiales en un lugar público de recogida para su reciclaje.

GARANTIA

DESCRIPCION: _____ **MARCA:** _____ **MODELO:** _____
NOMBRE DEL CLIENTE: _____
DOMICILIO: _____ **Nº Ext.** _____ **Nº Int.** _____
Col. _____ **Estado/Alcaldía:** _____
Tel. _____

CENTRO DE SERVICIO PARA PODER HACER EFECTIVA LA GARANTIA Y EN DONDE TAMBIEN SE PODRAN OBTENER PARTES, COMPONENTES, CONSUMIBLES Y ACCESORIOS:

Cinescopios y Componentes S.A. de C.V.
Ahuizotl # 94 Col. La Preciosa.
Azcapotzalco
C.P. 02480 Ciudad de México, México
Teléfono: 50014650
Lada: 01800-5703393

E-mail:
Dirección: direccion@cicosa.com.mx
Gerencia: gerencia@cicosa.com.mx

Para levantar un reporte via internet la dirección es: www.cicosa.com.mx

EL APARATO QUE USTED HA ADQUIRIDO CUENTA CON UNA GARANTIA DE UN AÑO DE SERVICIO A PARTIR DE LA FECHA DE ADQUISICION, BAJO LAS SIGUIENTES CONDICIONES:

- 1.- PARA HACER EFECTIVA LA GARANTIA, BASTARA PRESENTAR ESTA POLIZA DEBIDAMENTE SELLADA POR LA TIENDA O UNIDAD VENDEDORA, JUNTO CON EL APARATO EN LA TIENDA DONDE FUE COMPRADO EL ARTÍCULO.
- 2.- SE COMPROMETE A CAMBIAR EL ARTÍCULO O A DEVOLVER SU DINERO, SI LA FALLA ES ATRIBUIBLE A DEFECTO DE FABRICACION. DURANTE LOS TREINTA DIAS POSTERIORES A LA COMPRA LA GARANTÍA SE HARÁ VÁLIDA EN LA TIENDA DONDE ADQUIRIÓ EL PRODUCTO, PRESENTANDO LOS DOCUMENTOS MENCIONADOS.
- 3.- EN NINGUN CASO EL TIEMPO DE REPARACIÓN SERÁ MAYOR A 30 DIAS, TRANSCURRIDO ESTE TERMINO, COMERCIALIZADORA MEXICO AMERICANA, S. DE R.L. DE C.V. PROCEDERÁ A EFECTUAR EL CAMBIO POR UN APARATO EQUIVALENTE O A LA DEVOLUCIÓN DEL IMPORTE DE COMPRA VENTA RESPECTIVO
- 4.- ESTA GARANTÍA AMPARA LA TOTALIDAD DE LAS PIEZAS Y COMPONENTES DEL PRODUCTO Y MANO DE OBRA DE LA REPARACIÓN, ASÍ COMO GASTOS DE TRANSPORTACIÓN RESPECTIVOS ÚNICAMENTE PARA EL CASO DE QUE NO HAYA UN CENTRO DE SERVICIO AUTORIZADO EN SU LOCALIDAD.
- 5.- EL CLIENTE RECIBIRA NOTIFICACIÓN DEL TERMINO DE LA REPARACION DEL ARTICULO EL CUAL DEBERA RECLAMAR EN UN MAXIMO DE 60 DÍAS NATURALES APARTIR DE ESTE AVISO.

ESTA GARANTIA SERA NULA EN LOS SIGUIENTES CASOS:

- * CUANDO EL PRODUCTO SE HUBIESE UTILIZADO EN CONDICIONES DISTINTAS A LAS NORMALES
- * CUANDO EL PRODUCTO NO HUBIESE SIDO OPERADO DE ACUERDO CON EL INSTRUCTIVO DE USO QUE SE LE ACOMPAÑA.
- * CUANDO EL PRODUCTO HUBIESE SIDO ALTERADO O REPARADO POR PERSONAS NO AUTORIZADAS POR EL FABRICANTE NACIONAL, IMPORTADOR O COMERCIALIZADOR RESPONSABLE RESPECTIVO.

LA PRESENTE GARANTIA ES OTORGADA POR:

**Importado por: Comercializadora
México Americana, S. de R.L. de C.V.,
Av. Nextengo no. 78, Col. Santa Cruz
Acayucan, Azcapotzalco, Ciudad de
México, México, C.P. 02770.**

**FECHA EN QUE EL CONSUMIDOR RECIBE EL
PRODUCTO**

SELLO DE TIENDA