MANUAL DE USUARIO HYBRID ANFIBIO VENTILADOR INDUSTRIAL



GRACIAS POR ADQUIRIR NUESTRO PRODUCTO
LEA DETENIDAMENTE ESTE MANUAL ANTES DE USARLO

CONSEJOS DE SEGURIDAD

ADVERTENCIA: Este aparato no está diseñado para el uso de niños, personas con deficiencias mentales, físicas o sensoriales, así como personas sin conocimiento o experiencia. Para ello deben ser instruidos y supervisados por la persona responsable de su seguridad. Los niños deben ser vigilados para que no jueguen con el aparato.

1. Este producto es para uso en interiores y exteriores. No es resistente al agua.
2. Conecte el aparato a una red eléctrica normal AC de acuerdo con especificaciones del ventilador.
3. Nunca deje el ventilador desatendido mientras esté en funcionamiento. Apague y desenchufe el aparato cuando no lo use.
4. Ha de tener especial cuidado cuando use el ventilador en presencia de ancianos, personas inválidas o niños.
5. No cubra el cable con moquetas o bultos y manténgalo fuera del paso para que no lo pisen.
6. No use el ventilador si el cable está dañado o si el ventilador se ha caído y muestra desperfectos.
7. Si el cable está dañado, póngase en contacto con el servicio técnico del fabricante para que lo sustituya una persona cualificada.
8. Use el ventilador en un área bien ventilada. Mantenga una distancia igual o mayor de 20 cm. entre el ventilador y la pared para que no se obstaculice la entrada de aire inesperadamente. Evite también colocarlo al lado de cortinas u objetos similares.
9. No inserte los dedos o cualquier otro objeto para no producir un malfuncionamiento del aparato. No obstaculice la entrada de aire.
10. Use el ventilador sobre el suelo plano y seco.

MANTENIMIENTO

1. Desenchufe el aparato y deje que se pare antes de limpiarlo.
2. Limpie las superficies con un paño suave y **nunca con agua directamente.**

ESPECIFICACIONES

MODELO	USO	VOLTAJE	POTENCIA
Hybrid Anfibio	Interior/Exterior	100-240V,50/60Hz	50W

ESTRUCTURA & DESCRIPCIÓN DE PARTES

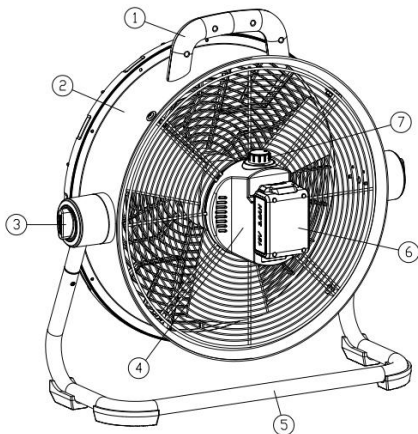

1. Manija
2. Tambor
3. Manija para ajustar ángulo del ventilador
4. Base para conectar batería y/o cable.
5. Base del ventilador
6. Batería de litio (No la incluye, se adquiere por separado)
7. Botón de velocidades

ENSAMBLADO

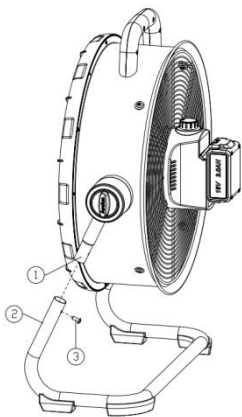

1. Conecte tubo 2 a tubo 1 en ambos lados
2. Empuje hasta el final
3. Asegure con tornillos (3) tamaño M6

CABLE

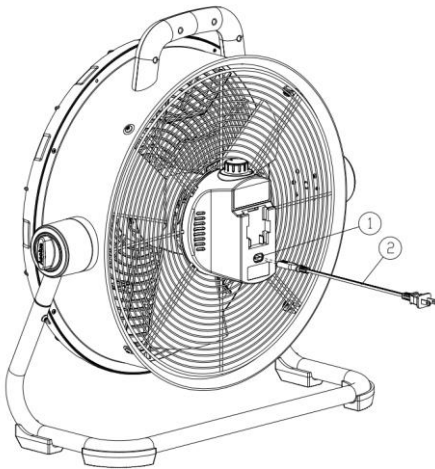

1. Entrada para cable
2. Cable

Coloque cable (ilustración 2) en entrada para cable (No.1 arriba). No use el cable si no va a conectar su ventilador híbrido anfibio Aeolus a la corriente eléctrica.

BATERIA

La batería se tiene que adquirir por separado si así lo desea. Este ventilador cuenta con un cable de 2 metros de largo para asegurar un mayor alcance y darle más libertad de movimiento.

Coloque Bateria para portabilidad

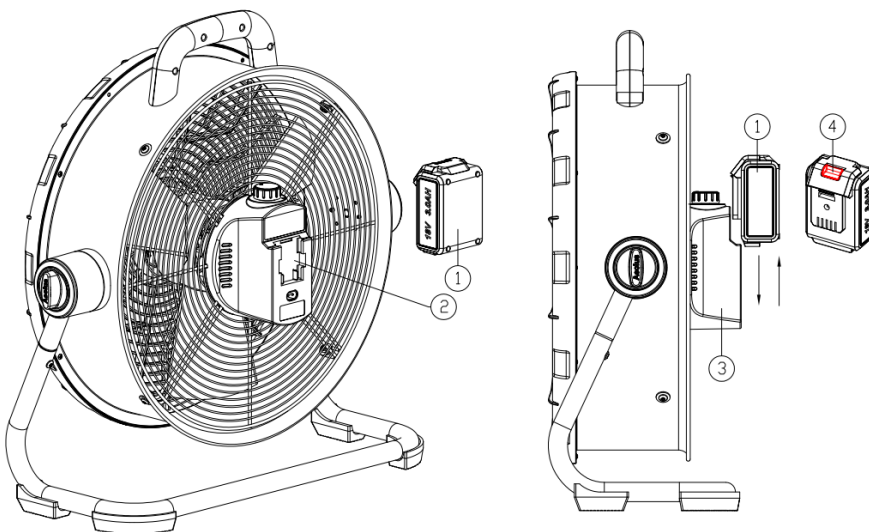

1. Bateria de Litio
2. Entrada para colocar batería
3. Base y control de velocidades

4. Seguro de la batería de litio para liberar batería una vez colocada en base (ilustración 4 arriba). Debe apretar el seguro hacía abajo y jalar hacia arriba al mismo tiempo para desmontar batería de la base.

CONTROL DE VELOCIDADES

El ventilador cuenta con 3 velocidades.

Velocidad 1: Mínima

Velocidad 2: Mediana

Velocidad 3: Máxima

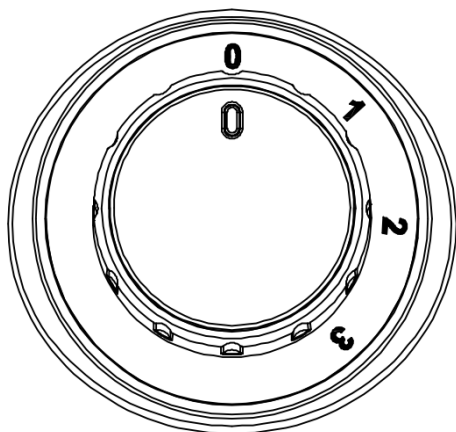

Por motivos de producción y de desarrollo constante de estos productos, sus características técnicas y accesorios pueden variar ligeramente de las indicadas en este manual.

